

ТИПОВЫЕ ПРОЕКТНЫЕ РЕШЕНИЯ
МАТЕРИАЛЫ ДЛЯ ПРОЕКТИРОВАНИЯ

904-02-14.85

АВТОМАТИЗАЦИЯ, УПРАВЛЕНИЕ И СИЛОВОЕ ЭЛЕКТРООБОРУДОВАНИЕ

ПРИТОЧНЫХ КАМЕР

С ПРИМЕНЕНИЕМ ИСКРОБЕЗОПАСНЫХ РЕГУЛЯТОРОВ/

АВТОМАТИЗАЦИЯ

АЛЬБОМ XVIII

ПРИТОЧНАЯ ВЕНТИЛЯЦИОННАЯ КАМЕРА РЕЦИРКУЛЯЦИОННАЯ

С ВОЗДУХОНАГРЕВАТЕЛЕМ И

ДУМЯМИ КЛАПАНАМИ РЕЦИРКУЛЯЦИОННОГО ВОЗДУХА.

ЭЛЕКТРИЧЕСКАЯ СИСТЕМА РЕГУЛИРОВАНИЯ

ЦЕНТРАЛЬНЫЙ ИНСТИТУТ ТИПОВОГО ПРОЕКТИРОВАНИЯ

ГОССТРОЯ СССР

КИЕВСКИЙ ФИЛИАЛ

г. Киев-57 ул. Эженз Потье № 12

Ц. 0-80
54/10
Заказ № УУУ8 Инв. № 20398-19 Тираж 1000

Сдано в печать 3.6. 190 7 Цена 0.80

Лж. 30242 л. 2/20

КФ ЦУПТ ЦИВ № 20398-19

				ПРИБАВЛ	
ИНВ. №					

ТИПОВЫЕ ПРОЕКТНЫЕ РЕШЕНИЯ

МАТЕРИАЛЫ ДЛЯ ПРОЕКТИРОВАНИЯ

904-02/14.85

АВТОМАТИЗАЦИЯ, УПРАВЛЕНИЕ И СИЛОВОЕ ЭЛЕКТРООБОРУДОВАНИЕ

ПРИТОЧНЫХ КАМЕР

/с ПРИМЕНЕНИЕМ ИСКРБЕЗОПАСНЫХ РЕГУЛЯТОРОВ/

АВТОМАТИЗАЦИЯ

АЛЬБОМ XVIII

ПРИТОЧНАЯ ВЕНТИЛЯЦИОННАЯ КАМЕРА РЕЦИРКУЛЯЦИОННАЯ

с ВОЗДУХОНАГРЕВАТЕЛЕМ И

ДВУМЯ КЛАПАНАМИ РЕЦИРКУЛЯЦИОННОГО ВОЗДУХА

ЭЛЕКТРИЧЕСКАЯ СИСТЕМА РЕГУЛИРОВАНИЯ

Лист 30/42.0.2

УТВЕРЖДЕНЫ

ГЛАВСТРОЙПРОЕКТОМ ГОССТРОЯ СССР

КФ ЦИП ЦИВ. № 20398-19 ПРОТОКОЛ № 33 ОТ 12.06 1986г.

РАЗРАБОТАНЫ

ГОСУДАРСТВЕННЫМ ПРОЕКТНЫМ ИНСТИТУТОМ
"САНТЕХПРОЕКТ"

ГЛАВНЫЙ ИНЖЕНЕР ИНСТИТУТА *Шиллер* Ю.И. ШИЛЛЕР
ГЛАВНЫЙ ИНЖЕНЕР ПРОЕКТА *Фингер* В.И. ФИНГЕР

ПРИВЯЗАН			
ИЧВ. №			

Ведомость примененных и ссылачных документов

Обозначение	Наименование	Примечание
ОСТ 36.13-76	Щиты и пульты систем автоматизации технологических процессов	
	Общие технические условия	
ОСТ 36-27-77	Приборы и средства автоматизации. Обозначения условные в схемах автоматизации технологических процессов.	
ГОСТ 2710-81	ЕСКД. Обозначения буквенно-цифровые в электрических схемах.	
ГОСТ 2.721-74	ЕСКД. Обозначения условные графические в схемах. Обозначения общего применения	
ГОСТ 2.728-74	ЕСКД. Обозначения условные графические в схемах. Резисторы, конденсаторы.	
ГОСТ 2.755-74	ЕСКД. Обозначения условные графические в схемах. Устройства коммутационные и контактные соединения.	
ГОСТ 2.780-68	ЕСКД. Обозначения условные графические. Элементы гидравлических и пневматических сетей	
ГОСТ 2.782-68	ЕСКД. Обозначения условные графические. Насосы и двигатели гидравлические и пневматические	

Ведомость чертежей основного комплекта

Лист	Наименование	Примечание
1	Общие данные	
2	Схема функциональная	
3...9	Схема электрическая принципиальная регулирования	
10...14	Щит регулирования Щ16. Общий вид	
15...19	Щит регулирования Щ16. Таблица соединений	
20...23	Щит регулирования Щ16. Таблица подключения	
24	Схема подключения	

Вып. 30142 Л. 3

20398-19

2

				Привязан	
Инв. N					
Ил. спец.	ФРИНГЕР	11.83			
Ил. спец.	РУБЧИНСКИЙ	11.83			
Рук. гр.	МЕНДЕРШЕЦКАЯ	11.83			
Ст. инж.	ЧУИКОВА	11.83			
Н. асс. пр.	ВАСИЛЬКИН	11.83			
904-02-14 85 АОВ					
Автоматизация приточных камер					
				Лист	Листов
				Р 1	24
Общие данные				САНТЕХПРОЕКТ	

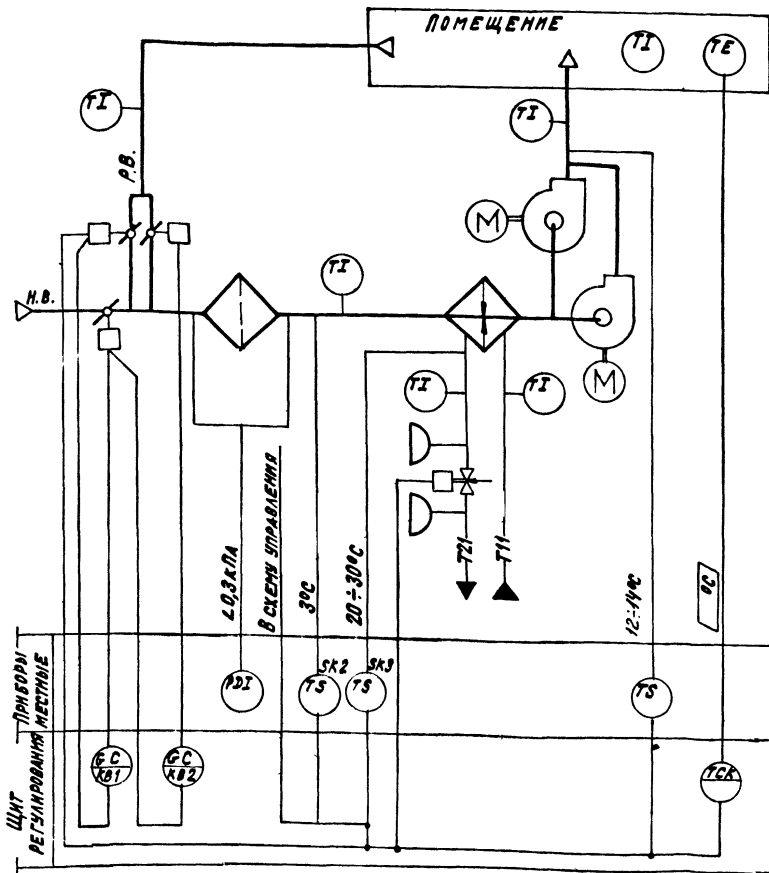

ПРЕДУСМАТРИВАЕТСЯ:

1. РЕГУЛИРОВАНИЕ ТЕМПЕРАТУРЫ ВОЗДУХА В ПОМЕЩЕНИИ ИЗМЕНЕНИЕМ КОЛИЧЕСТВА НАРУЖНОГО И РЕЦИРКУЛЯЦИОННОГО ВОЗДУХА, ПОСТУПАЮЩЕГО В ПРИТОЧНУЮ КАМЕРУ; ТЕПЛОПРОИЗВОДИТЕЛЬНОСТИ ВОЗДУХОНАГРЕВАТЕЛЯ;
2. ОГРАНИЧЕНИЕ ПО МИНИМУМУ ТЕМПЕРАТУРЫ ПРИТОЧНОГО ВОЗДУХА;
3. АВТОМАТИЧЕСКИЙ ПРОГРЕВ ВОЗДУХОНАГРЕВАТЕЛЯ ПЕРЕД ВКЛЮЧЕНИЕМ ПРИТОЧНОГО ВЕНТИЛЯТОРА;
4. АВТОМАТИЧЕСКОЕ ПОДКЛЮЧЕНИЕ СХЕМЫ РЕГУЛИРОВАНИЯ ПРИ ВКЛЮЧЕНИИ ПРИТОЧНОГО ВЕНТИЛЯТОРА;
5. ЗАЩИТА ВОЗДУХОНАГРЕВАТЕЛЯ ОТ ЗАМЕРЗАНИЯ;
6. СИНХРОНИЗАЦИЯ РАБОТЫ ВОЗДУШНЫХ КЛАПАНОВ И ПОСЛЕДОВАТЕЛЬНАЯ С НИМИ РАБОТА КЛАПАНА НА ТЕПЛОНОСИТЕЛЕ.

1. ИСПОЛНИТЕЛЬНЫЕ МЕХАНИЗМЫ ПОСТАВЛЯЮТСЯ КОМПЛЕКТНО С ВОЗДУШНЫМИ И РЕГУЛИРУЮЩИМИ КЛАПАНАМИ.
2. СХЕМА ВЫПОЛНЕНА ДЛЯ КАМЕР 2 ПК 40 ÷ 2 ПК 125А.

Вс. 30142.9.4 20398-19 3

НАЧ. ОТД.	ФИНГЕРС	11.83
ГЛАВ. СПЕЦ.	РИБУШКОМ	11.83
РУК. РА.	ТЕМАЗЕРЖЕЦОВА	11.83
ИНЖЕНЕР	ЛЯХОВИЧКАЯ	11.83
Н. контр.	Тыжикова	11.83

904-02-14.85 АДВ

АВТОМАТИЗАЦИЯ ПРИТОЧНЫХ КАМЕР

ВОЗНАМЕЧЕНИЕ (ИЗ - НЗ)	БЕЗ РЕЗЕРВНОГО	
	ВЕНТИЛЯТОРА	
	С РЕЗЕРВНЫМ	
СХЕМОЙ	ВЕНТИЛЯТОРОМ	

ПРИВЯЗАН									
ИЗВ. НЗ									

СХЕМА ФУНКЦИОНАЛЬНАЯ	СТАДИЯ	ЛИСТ	ИЛОТОВ
	Р	2	
			САНТЕХПРОЕКТ

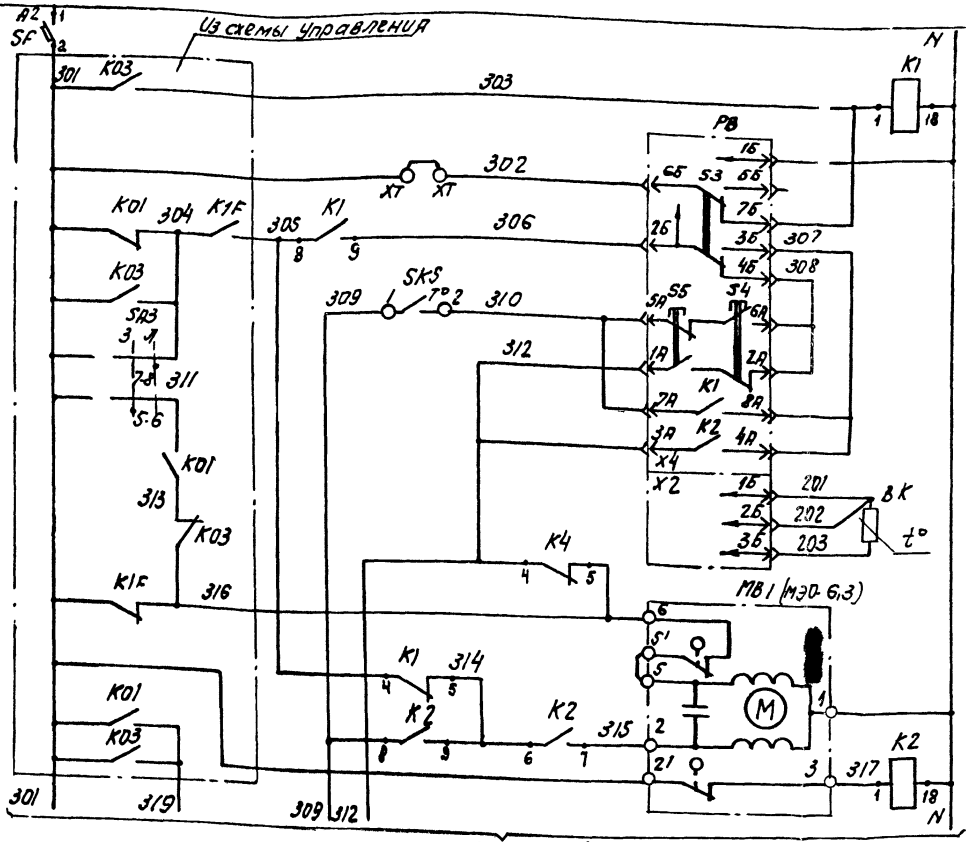

Ст. лист 4

○ - дополнительные клеммы щита, предусмотренные для унификации схемных решений
 X1

ТН 220 В	Линейная мощность
Реле	Линейная мощность
Выборитель	Линейная мощность
Регулировочный автоматический	Линейная мощность
ручной	Линейная мощность
Линейная	Линейная мощность
Повыситель	Линейная мощность
Вальер	Линейная мощность
Нормы	Линейная мощность
Термореле	Линейная мощность
Раздаточный	Линейная мощность
сопротивления	Линейная мощность
открытые	Линейная мощность
Закрытые	Линейная мощность

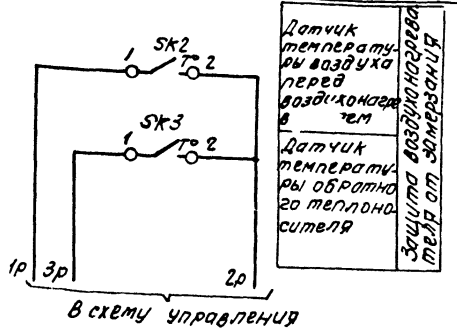

Датчик температуры воздуха перед воздушной вентилем
 Датчик температуры воздуха обратного теплоносителя

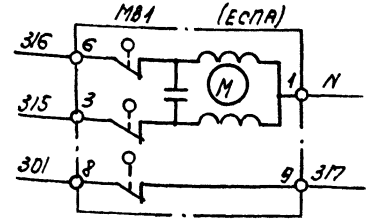

Наим. отд.	Функция	Деталь	И.И.
Эл. спец.	Рубильник	К1	И.И.
Руч. эр.	Выборитель	К2	И.И.
Уин.	Линейная	К3	И.И.
Ст. техн.	Линейная	К4	И.И.
Н. комп.	Уин.	К5	И.И.

Лист 30142.1.5 20398-19 4

904-02-14.85 АОВ

Автоматизация приточных камер

ПРИВАЗАН			
И.И.И.			

Страница	Лист	Листов
Р.	3	

Схема электрическая принципиальная регуляции (начало).

САНТЕХПРОЕКТ

СМ. ЛИСТ 3

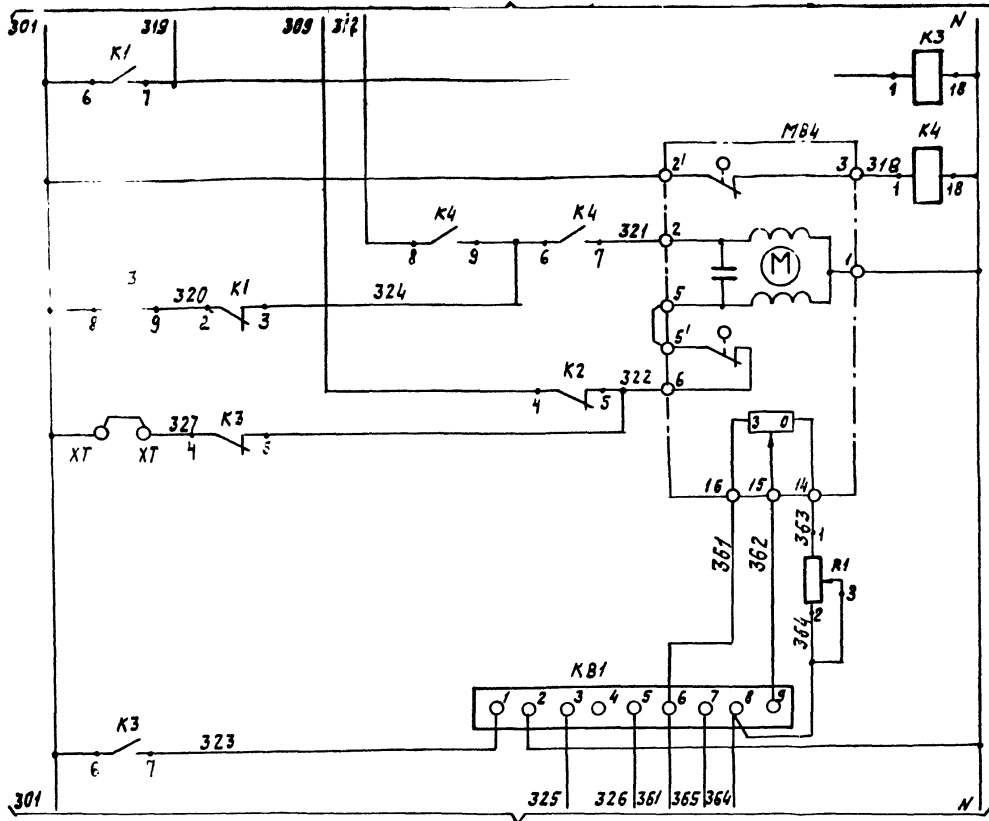

РЕЛЕ ПРОМЕЖУТОЧНОЕ	КЛАПАН РЕГУЛЯЦИОННОГО ВОЗДУХА № 1
ОТКРЫТИЕ	
ЗАКРЫТИЕ	
РЕСТАТ ОБРАТНОЙ СВЯЗИ	
ФИКСАЦИЯ САННОРМЫ НАРУЖНОГО ВОЗДУХА	
БЯЛАНСНОЕ РЕЛЕ	

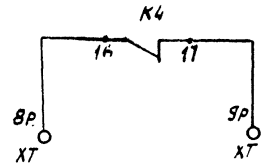

Вз. 30142.0.6 20398-19 5

904-02-14.85 АОВ

ИМУ. ОД.	ФИНГЕР	11.83
П. СПЕЦ.	РУБЧЕНСКИЙ	11.83
РУК. ГР.	ПЕНДЯЖЕЦКАЯ	11.83
ИНЖ.	ЛЛОВИЦКАЯ	11.83
СГ. ТЕХН.	ПЕЧНИКОВА	11.83
И. КОНТР.	УДЮЛОВА	11.83

АВТОМАТИЗАЦИЯ ПРИТОЧНЫХ КАМЕР

ПРИВЯЗАН	СТАНДА	ЛИСТ	ЛИСТОВ
	Р	4	
Инв. №	СХЕМА ЭЛЕКТРИЧЕСКАЯ ПРИНЦИПИАЛЬНАЯ РЕГУЛИРОВАНИЯ (ПРОДОЛЖЕНИЕ)		
	САИТ ЭКСПРОЕКТ		

№ 10 подл. ПОЛОНСЬ ИВАТА ВЗР. ИИВ. И

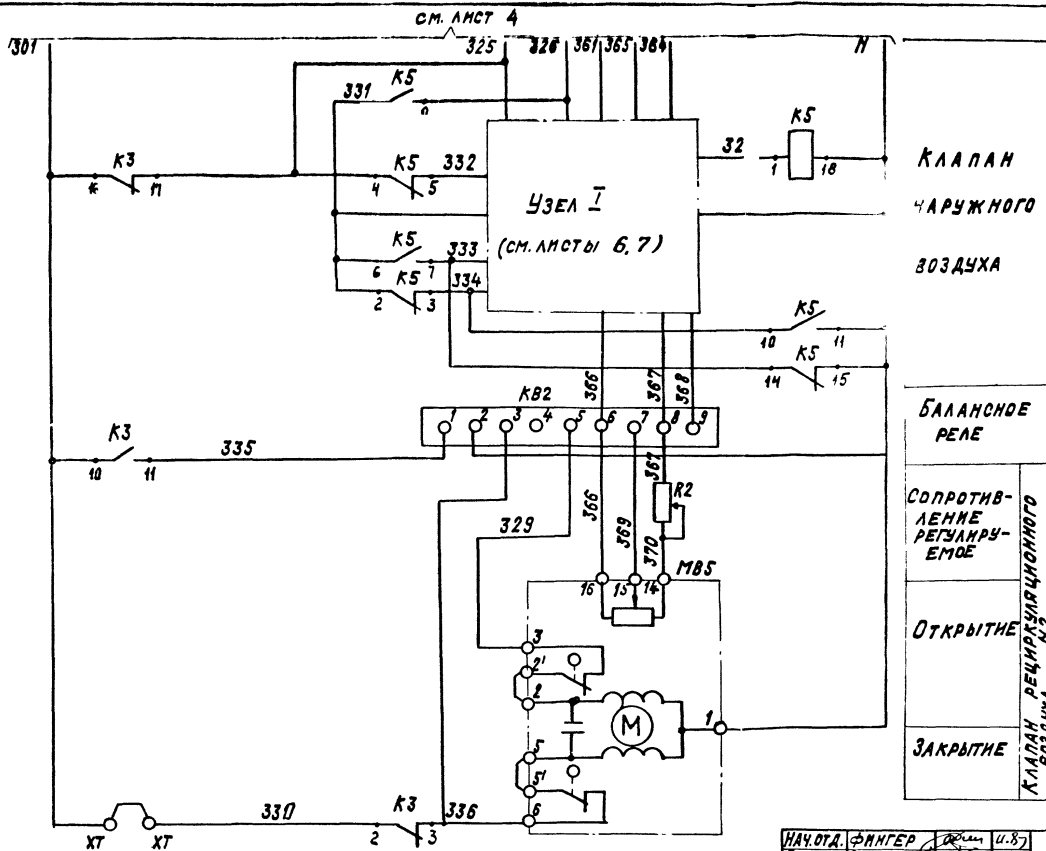

КЛАПАН
НАРУЖНОГО
ВОЗДУХА

БАЛАНСНОЕ
РЕЛЕ

СОПРОТИВ-
ЛЕНИЕ
РЕГУЛЯРУ-
ЕМОЕ

ОТКРЫТИЕ

ЗАКРЫТИЕ

КЛАПАН РЕЦИРКУЛЯЦИОННОГО ВОЗДУХА №2

Лист 30142.Л.У 20398-19 6

904-02-14.85 АОВ

НАЧ. ОТД.	ФИНГЕР	Директор	11.87
ГЛ. ОПЕЧ.	РУБЧИНСКИЙ	Инж.	11.87
РУК. ГР.	МЕЛАЗЕРЖЕЦКАЯ	Инж.	11.83
ИНЖЕНЕР	ЛЯХОВИЦКАЯ	Инж.	11.83
СТ. ТЕХН.	ЛЕУНИКОВА	Инж.	11.83
Н. КОМП.	УСИКОВА	Инж.	11.87

Автоматизация приточных камер

ПРИВЯЗАН:									СТАДИЯ	ЛИСТ	ЛИСТОВ	
									Р	5		
ИЗМ. №									СХЕМА ЭЛЕКТРИЧЕСКАЯ ПРИНЦИПИАЛЬНАЯ РЕГУ- ЛИРОВАНИЯ (ПРОДОЛЖЕНИЕ)			САНТЕХПРОЕКТ

МЭО-100

Узел I

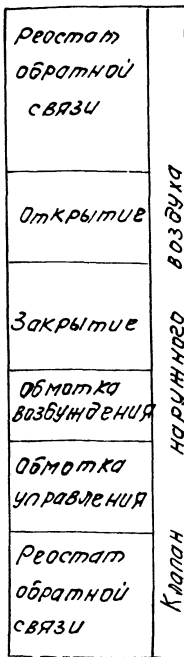
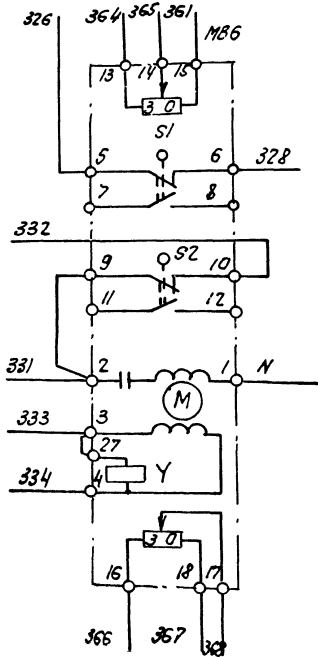

ЕСПА-02ПВ

Узел I

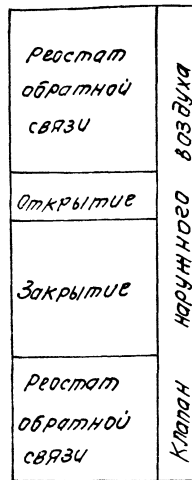
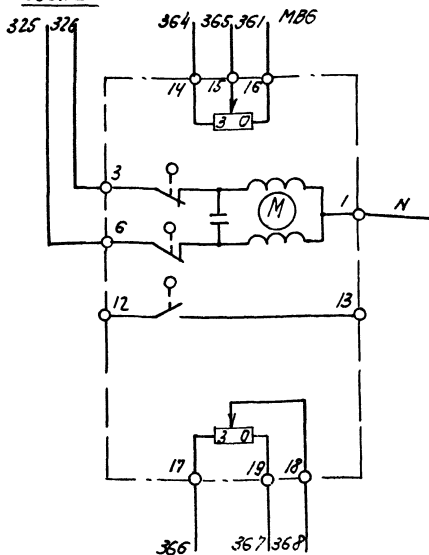

См. п. 9.1.1. Проверить и заменить реле связи

Наконтр	Фингер	11.85
Эл. спец.	Рубчинский	11.85
Рук. впр.	Менделеев	11.85
Инж.	Треховицкая	11.85
Ст. техн.	Печникова	11.85
Н. контр.	Исикова	11.85

Л. 30442.0.6 20398-19 7

904-02-14.85 А0В

Автоматизация приточных камер

привязан							
Изм. №							

Состав	Лист	Листов
р	6	

Схема электрическая принципиальная регулятора (продолжение)

САНТЕХПРОЕКТ

МЭО-40 (с двигателем ДРУ)

Узел I

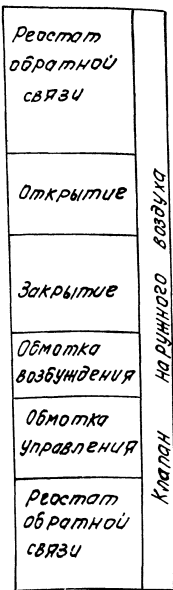
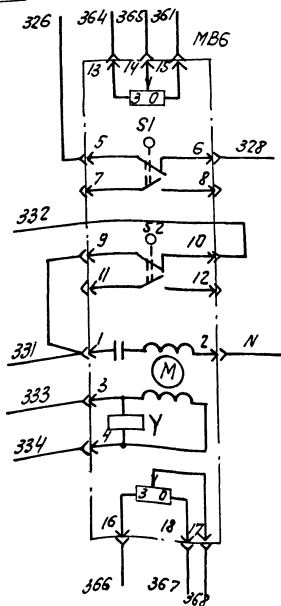

МЭО-16, МЭО-40 (с двигателем ДСР)

Узел I

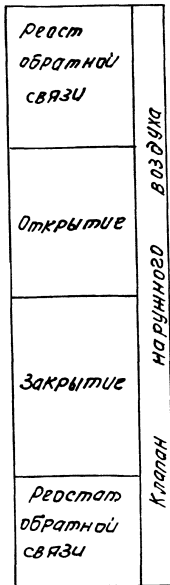
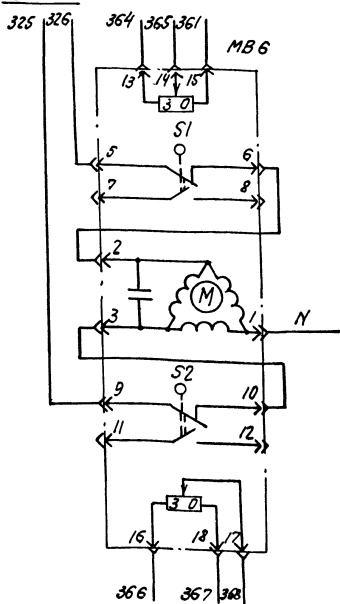

Исполн.	С.И.СЕР.	Инж. И.Б.
Ср. спец.	Рубчинский	№ 5 УЗС
Рук. ср.	Мондаторский	И.Б.
Инж.	Иванович	И.Б.
Ст. техн.	Петухова	И.Б.
Н. контр.	Уйкова	И.Б.

904-02-14.85 АДВ

Автоматизация приточных камер

Привязки

Инв. №									

Схема электрическая
принципиальная
ровня (продолжение)

стадия	лист	листов
Р	7	

САНТЕХПРОЕКТ

Лист 30142.1.9

20398-19 8

Диаграммы замыкания контактов

Регулятор температуры РВ

Датчик температуры SK2

Датчик температуры SK3

ТЭ2ПЗ	
Температура воздуха в помещении	40°C
0°C	
7АВВ	
3А4А	

ТУДЭ-1-2	
Температура воздуха перед воздушной завесой	40°C
температура	30°C
80°C	
1-2	

ТУДЭ-4	
Температура обратного теплоносителя	250°C
0°C	20-30°C
1-2	

Исполнительный механизм МВ6

Датчик температуры SK5

МЭ0	
Положение воздушного клапана	откр. / закр.
51	5-6
	7-8
52	9-10
	11-12

ТУДЭ-1-2	
Температура воздуха под воздушной завесой	40°C
80°C	12-16°C
1-2	

* - не используется

Лист 30142.0 10 20398-19 9

904-02-14.85 А0В

Исполн.	Фундеев	Инженер	И.Б.С.
Провер.	Рубинский	Техник	И.Б.С.
Рис.	Ильин	Инженер	И.Б.С.
Изм.	Ильин	Инженер	И.Б.С.
Ст. техн.	Лещинский	Инженер	И.Б.С.
И.контр.	Чуйкова	Инженер	И.Б.С.

Автоматизация приточных камер

ПРИВЯЗАН

Склад	Лист	Листов
Р	8	

Схема электрическая принципиальная регулирования (продолжение)

САНТЕХПРОЕКТ

ПОЗИЦИОННОЕ ОБОЗНАЧЕНИЕ	НАИМЕНОВАНИЕ	КОЛ-ВО	ПРИМЕЧАНИЕ
SK3	УСТРОЙСТВО ТЕРМОРЕГУЛИРУЮЩЕЕ		
	ЭЛЕКТРИЧЕСКОЕ ТУДЗ-4 ТУ25-02.1074-75	1	КОНТАКТ „3”
МВ2	ИСПОЛНИТЕЛЬНЫЙ МЕХАНИЗМ		
	МЭО-6,3 ГОСТ 7192-80	1	КОМПЛЕКТНО С КЛАПАНОМ
	ИЛИ ИСПОЛНИТЕЛЬНЫЙ МЕХАНИЗМ		
	ЕСПА 02 ПВ	1	КОМПЛЕКТНО С КЛАПАНОМ
МВ4	ИСПОЛНИТЕЛЬНЫЙ МЕХАНИЗМ		
МВ5	МЭО-6,3 ГОСТ 7192-80	2	КОМПЛЕКТНО С КЛАПАНОМ
МВ6	ИСПОЛНИТЕЛЬНЫЙ МЕХАНИЗМ		
	МЭО-16 ГОСТ 7192-80	1	КОМПЛЕКТНО С КЛАПАНОМ
	ИЛИ ИСПОЛНИТЕЛЬНЫЙ МЕХАНИЗМ		
	ЕСПА 02-ПВ	1	КОМПЛЕКТНО С КЛАПАНОМ
	ИЛИ ИСПОЛНИТЕЛЬНЫЙ МЕХАНИЗМ		
	МЭО-100 ГОСТ 7192-80	1	КОМПЛЕКТНО С КЛАПАНОМ
	ИЛИ ИСПОЛНИТЕЛЬНЫЙ МЕХАНИЗМ		
	МЭО-40 ГОСТ 7192-80	1	КОМПЛЕКТНО С КЛАПАНОМ

ПОЗИЦИОННОЕ ОБОЗНАЧЕНИЕ	НАИМЕНОВАНИЕ	КОЛ-ВО	ПРИМЕЧАНИЕ
	ЩИТ РЕГУЛИРОВАНИЯ		
РВ	РЕГУЛЯТОР ТЕМПЕРАТУРЫ ЭЛЕКТРИЧЕСКИЙ ТРЕХПОЗИЦИОННЫЙ ТЭ2 ПЗ		
	ТУ 25-02.200 166-82	1	
K1...K5	РЕЛЕ ПРОМЕЖУТОЧНОЕ ПЗ-21УЗ~220В		
	4з + 4р ТУ 16.523.457-74		
KB1	БАЛАНСНОЕ РЕЛЕ БРЭ-1 ~ 220В		
KB2	ТУ 25-05 2603-79	2	
R1; R2	РЕЗИСТОР ЭМАЛИРОВАННЫЙ РЕГУЛИРУЕМЫЙ ПЭВР-20 200 Ом ГОСТ 6513-75	2	
SF	ВЫКЛЮЧАТЕЛЬ АВТОМАТИЧЕСКИЙ		
	А 63-МУЗ ~ 220В Ж-2А ЖОТС-1,3 ЖН		
	ТУ 16.522.110-74	1	
	АППАРАТУРА ПО МЕСТУ		
BK	ТЕРМОПРЕОБРАЗОВАТЕЛЬ СОПРОТИВЛЕНИЯ МЕДНЫЙ		
	ТСМ-1079, ГРАДУИРОВКА 50М, ТУ25-021312208-80	1	
SK2, SK5	УСТРОЙСТВО ТЕРМОРЕГУЛИРУЮЩЕЕ		
	ЭЛЕКТРИЧЕСКОЕ ТУДЗ-1-2		
	ТУ25-02.1074-75	2	КОНТАКТ „3”

ИНВ. ПОД. ПОД ПИСЬМ. № 177 ВЗРП. ИВ. 16

ПРИВЯЗАН			
ИНВ. №			

НАЧ. ОТД.	ФИНГЕР	С.Фин	11.83
ГЛ. СПЕЦ.	РУБИНСКИЙ	Ю.Р.	11.83
РУК. ГР.	МЕНДЗЕРЖИЦКАЯ	С.М.	11.83
ИНЖ.	ЛЯХОВИЦКАЯ	Л.Л.	11.83
СТ. ТЕХН.	ЛЕУНИКОВА	Ю.Л.	11.83
Н. КОНТРОЛ.	ЧУКОВСКИЙ	В.В.	11.83

ВК 30142.А.14 20398-19 10

904-02-14.85 АДВ

АВТОМАТИЗАЦИЯ ПРИТОЧНЫХ КАМЕР

СТАДИЯ	ЛИСТ	ЛИСТОВ
Р	9	

СХЕМА ЭЛЕКТРИЧЕСКАЯ
ПРИНЦИПИАЛЬНАЯ РЕГУЛИРОВАНИЯ (ОКОНЧАНИЕ)

САНТЕХПРОЕКТ

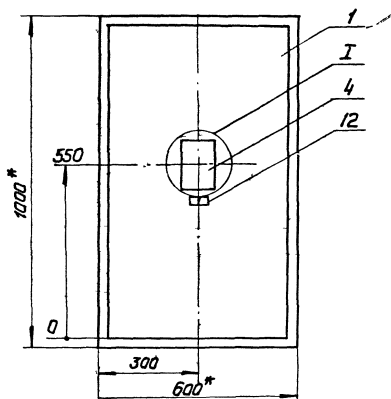

1. *Размеры для справок
 2. Покрытие вариант 2 ОСТ 36.13-76

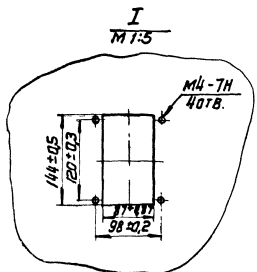

Вид на внутренние плоскости (развернуто)

поз. 6
SF

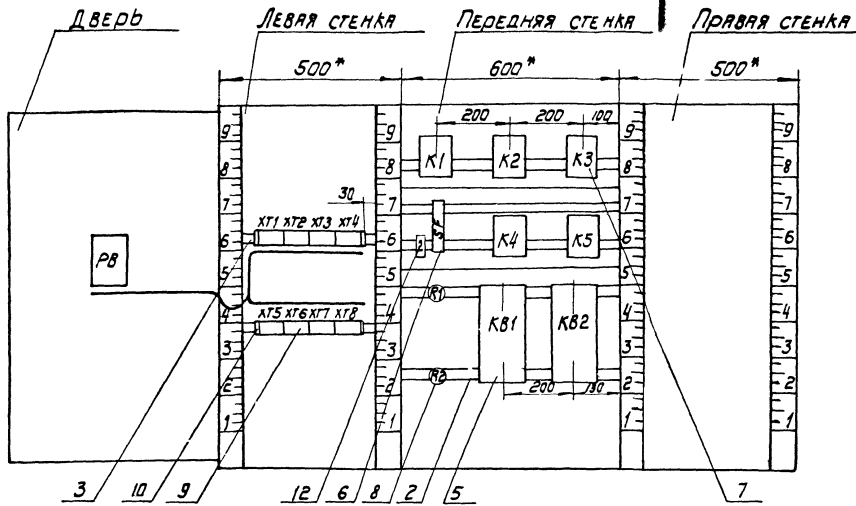
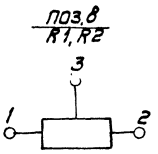

Имя, И.П.О.Ф., Подпись и дата
 Имя, И.П.О.Ф., Подпись и дата

Вос 30142 н. 14

20398-19 13

Имя, И.П.О.Ф.	И.П.О.Ф.	Подпись	Дата	904-02-14.85	АОВ	Лист
						13

Надписи на табло
и в рамках

№ надписи	Текст надписи	Кол.	№ надписи	Текст надписи	Кол.
	<u>РАМКА 66x26</u>				
1	ТЕМПЕРАТУРА ВОЗДУХА В ПОМЕЩЕНИИ	1			
2	ВВОД ~ 220В	1			

904-02-14.85 АДВ

Лист
14

Проводник	Откуда идет	Куда поступает	Данные провода	Примечание
	ТЕХНИЧЕСКИЕ	ТРЕБОВАНИЯ		
ТАБЛИЦА СОЕДИНЕНИЙ ВЫПОЛНЕНА НА ОСНОВАНИИ СХЕМ, ПРИВЕДЕННЫХ НА ЛИСТАХ 3...9 И 24				
N	XТ3:9	XТ3:10	ПЕРЕМЫЧКА БЛОКА	
N	XТ3:10	XТ4:10		
N	XТ4:10	XТ5:2	} ПВ1 0,75	
N	XТ5:2	XТ7:5		
N	XТ7:5	XТ7:6	ПЕРЕМЫЧКА БЛОКА	
N	XТ7:6	КВ1:2		
N	КВ1:2	КВ2:2		
N	КВ2:2	К5:18		
N	К5:18	К5:15	} ПВ1 0,75	п
N	К5:15	К5:11		
N	К5:11	К4:18		
N	К4:18	К3:18		
N	К3:18	К2:18		

№ 30142.15

ПРИВЯЗАН

20398-19 14 ИИВ.№

904-02-14.85

А08

АВТОМАТИЗАЦИЯ ПРИТОЧНЫХ КАМЕР

СТАДИЯ ЛИСТ ЛИСТОВ

Р 15

ЩИТ РЕГУЛИРОВАНИЯ Щ16
ТАБЛИЦА СОЕДИНЕНИЯ

САНТЕХПРОЕКТ

ИИВ.№ ТАБЛИЦА СОЕДИНЕНИЯ ДАТА ВЗАИМ. ИИВ.№

НАЧ.ОТД.	Ф.И.И.Г.Р.	ПОС.	И.И.В.№
Г.А. ОЛЕЦ	РУБЧЕНСКИИ	10.83	11.83
РУК.ГР.	МЕНДЕРЖИЦКАЯ	11.83	11.83
И.И.И.	ЛЯХОВИЦКАЯ	11.83	11.83
СТ.ТЕХН.	ДЕЧНИКОВА	11.83	11.83
И.КОНТР.	ЧУЙКОВА	11.83	11.83

ИИВ.№ ТАБЛИЦА СОЕДИНЕНИЯ ДАТА ВЗАИМ. ИИВ.№

Проводник	Откуда идет	Куда поступает	Данные провода	Примечание
Н	К2:18	К1:18	пв1 0,75	
Н	К1:18	ХТ7:6		
301	ХТ1:2	ХТ1:3	перемычка блока	
301	ХТ1:3	ХТ1:5	пв1 0,75	п
301	ХТ1:5	ХТ1:6	перемычка блока	
301	ХТ1:6	ХТ1:7		
301	ХТ1:7	ХТ4:9		
301	ХТ4:9	ХТ5:1		
301	ХТ5:1	SF:2		
301	SF:2	К1:6	пв1 0,75	
301	К1:6	К3:16		
301	К3:16	К3:6		п
301	К3:6	К3:8		п
301	К3:8	К3:10		п
303	ХТ2:1	ХТ2:2	перемычка блока	
303	ХТ2:2	К1:1		
305	ХТ1:10	К1:8		
305	К1:8	К1:4		п
306	ХТ4:8	К1:9		
309	ХТ4:1	К2:8	пв1 0,75	
309	К2:8	К2:4		п
312	ХТ4:7	К4:4		
312	К4:4	К4:8		п
314	К1:5	К2:9		
314	К2:9	К2:6		п
315	К2:7	ХТ4:4		
316	ХТ2:3	ХТ2:4	перемычка блока	
316	ХТ2:4	ХТ4:3	пв1 0,75	
316	ХТ4:3	К4:5		

904-02-14.85 АОВ

Лист
16

Проводник	Откуда идет	Куда поступает	Данные провода	Примечание
317	ХТ4:5	К2:1		
318	ХТ5:3	К4:1		
319	ХТ1:9	К1:7		
319	К1:7	К3:1		
320	К3:9	К1:2		
321	К4:7	ХТ5:4		
322	К3:5	К2:5		
322	К2:5	ХТ5:5		
323	К3:7	КВ1:1	пв1 0,75	
324	К4:9	К4:6		п
324	К4:6	К1:3		
324	К1:3	ХТ3:7		
325	К3:17	К5:4		
325	К5:4	КВ1:3		
325	КВ1:3	ХТ6:2		
326	К5:9	КВ1:5		
326	КВ1:5	ХТ6:3		
327	К3:4	ХТ1:1		
361	КВ1:6	ХТ5:8		
361	ХТ5:8	ХТ5:9	перемычка блока	
362	КВ1:9	ХТ5:6		
363	Р1:1	ХТ5:7		
364	КВ1:8	Р1:2		
364	Р1:2	Р1:3	пв1 0,75	п
364	Р1:3	ХТ5:10		
365	КВ1:7	ХТ6:1		
328	К5:1	ХТ6:7		
329	КВ2:5	ХТ7:9		
329	ХТ7:9	ХТ3:8		

904-02-14.85 АОВ

Лист
17

ИВР. № ПОДА. ПОДПИСЬ И ДАТА ВЗАМ. ПЛВ. П.

ИВР. № ПОДА. ПОДПИСЬ И ДАТА ВЗАМ. ПЛВ. П.

Вх. 30242 л. 96

20398-19

15

Проводник	Вывод	ВНА КОН- ТАКТА	Вывод	Проводник	Проводник	Вывод	ВНА КОН- ТАКТА	Вывод	Проводник
ТЕХНИЧЕСКИЕ ТРЕБОВАНИЯ									
ТАБЛИЦА ПОДКЛЮЧЕНИЯ ВЫПОЛНЕНА НА ОСНОВАНИИ СХЕМ И ТАБЛИЦЫ СОЕДИНЕНИЙ, ПРИВЕ- ДЕННЫХ СООТВЕТСТВЕННО НА ЛИСТАХ 3...9 И 15...19									
		ХТ1					ХТ3		
327	1		п 2	301		6р	1	2	7р
301	3п		4	330		8р	3	4	9р
301	5п		пб	301		10р	5	6	11р
301	7п		8	302		324	7	8	329
319	9		10	305		Н	9п	п10	Н*
		ХТ2					ХТ4		
303	1п		п 2	303		309	1	2	310
316	3п		п 4	316		316	3	4	315
1р	5		пб	2р		317	5	6	
2р	7п		8	3р		312*	7	8	306*
4р	9		10	5р		301*	9	10	Н*

ПРИВЯЗАН

ИВВ-Н2

НАЧ. ОД. ФИЛТЕР *С. С.* (1.87)
 ГЛ. СПЕЦ. РУБЧИНСКИЙ А. С. (1.83)
 РУК. ГР. ПЕНЦЕРЖЕЦКИЙ И. С. (1.83)
 ИЖ. ЛЯХОВИЧКАЯ Л. С. (1.83)
 СТ. ТЕХ. ПЕЧНИКОВА Л. С. (1.83)
 Н. КОМПР. ЧУЙКОВА Я. В. (1.83)

904-02-14.85 АОВ

АВТОМАТИЗАЦИЯ ПРИТОЧНЫХ КАМЕР

СТАРИЯ ЛИСТ ЛИСТОВ

Р 20

ЩИТ РЕГУЛИРОВАНИЯ Щ16.
ТАБЛИЦА ПОДКЛЮЧЕНИЯ

САНТЕХПРОЕКТ

Проводник	Вывод	ВНА КОН- ТАКТА	Вывод	Проводник	Проводник	Вывод	ВНА КОН- ТАКТА	Вывод	Проводник	
		ХТ5					К1			
301	1		2	Н*		303	1	К	18	Н*
318	3		4	321		305	4п	Р	5	314
322	5		6	362		301*	6п	З	7	319
363	7		п8	361*		305*	8	З	9	306
361	9п		10	364		320	2	Р	3	324
		ХТ6					К2			
365	1		2	325		317	1	К	18	Н*
326	3		4	331		309	4п	Р	5	322*
332	5		6	333		314	6п	З	7	315
328	7		8	334		309*	8п	З	п9	314*
366	9п		п10	366				К3		
		ХТ7								
367	1		2	368		319	1	К	18	Н*
369	3		4	370		330	2	Р	3	336
Н*	5п		п6	Н*		327	4	Р	5	322
10р	7		8	11р		301*	6п	З	7	323
329	9		10	336		301*	8п	З	9	320
		ХТ8				301	10п	З	11	335
201	1		2	202		301*	16п	Р	17	325
203	3							5F		
							1		2	301*

Вс. 90402.14.85

17

20396-19

904-02-14.85 АОВ

Лист

21

ИВВ-НПОДЛ. ПОДПИСЬ И ДАТА ВЗАИМНОВ-Н2

ИВВ-НПОДЛ. ПОДПИСЬ И ДАТА ВЗАИМНОВ-Н2

К АВТОМАТИЧЕСКОМУ ВЫКЛ. ПУЩАТЕЛЮ SKZ

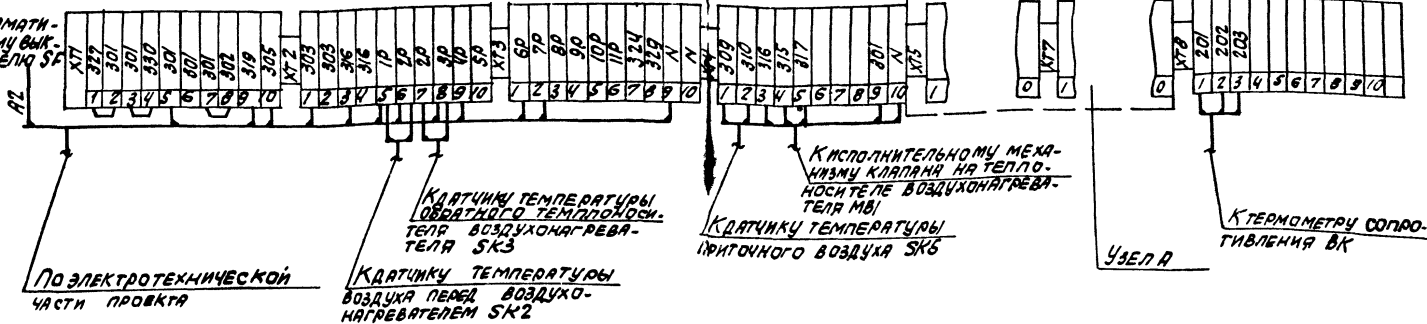

По электротехнической части проекта

К датчику температуры воздуха перед воздушонагревателем SK2

К датчику температуры обратного теплоносителя воздушонагревателя SK3

К датчику температуры приточного воздуха SK5

К исполнительному механизму клапана на теплоносители воздушонагревателя MB1

Узел А

К термометру сопротивления BK

ВАРИАНТ 1

Узел А

ВАРИАНТ 2

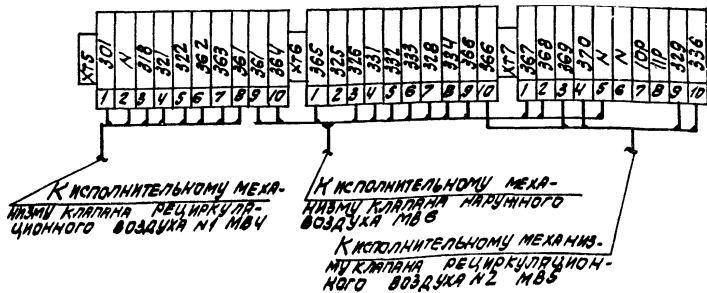

К исполнительному механизму клапана рециркуляционного воздуха N1 MB4

К исполнительному механизму клапана приточного воздуха MB5

К исполнительному механизму клапана рециркуляционного воздуха N2 MB5

К исполнительному механизму клапана рециркуляционного воздуха N1 MB4

К исполнительному механизму клапана приточного воздуха MB5

К исполнительному механизму клапана рециркуляционного воздуха N2 MB5

Вс. 30442 А. 20/20.

20398-19

(19)

904-02-14.85 АОВ

АВТОМАТИЗАЦИЯ ПРИТОЧНЫХ КРИМЕР

ПРИВЯЗАН

ИНВ. N2

Стр. Лист Листов

Р 24

Схема подключения.

САНТЕХПРОЕКТ

Исполн.	Синько	Инж.	Н.83
Провер.	Рыжовский	Инж.	Н.83
Устр.	Рендерманская	Инж.	Н.83
Техн.	Гучинова	Инж.	Н.83
Контр.	Чинкова	Инж.	Н.83

ИВ. N ПОД. УСТАНОВ. ВАРТА САНТЕХПРОЕКТ